

KADIKÖY GÖZTEPE MESLEKİ VE TEKNİK ANADOLU LİSESİ



ISO 45001:2018 İş Sağlığı ve Güvenliği Yönetim Sistemi Eğitimi

ISO Hakkında

2

- Uluslararası Standardizasyon Kuruluşu
- 1947 yılında İsviçre'nin Cenevre şehrinde kurulmuş olan bir sivil toplum kuruluşudur.(STK)
- Dünyanın tüm bölgelerindeki ülkelere 160 ulusal standart enstitüsü üyesi bulunmaktadır.

ISO Hakkında

3

- ISO'nun 283 Numaralı Proje Komitesi (ISO/PC 283) ISO 45001'in hazırlanmasından sorumludur

- ISO/PC 283 halen aşağıdaki üyeleri kapsamaktadır:
 - 59 katılımcı ülke
 - 15 gözlemci ülke
 - 16 irtibat üyesi

OHSAS 18001 NEDİR?

4

- OHSAS 18001, BSI (British Standards Institute) tarafından yayınlanmış, « İş sağlığı ve Güvenliği » standardıdır. Bu standardı ISO 9001 veya ISO 14001 gibi standartlardan ayıran önemli unsurlardan birisi; OHSAS 18001'in, ürün veya hizmetin güvenliğinden çok, iş sağlığı ve güvenliğine yönelik olmasıdır.

ISO 45001 nedir?

5

ISO 45001 sađlık ve gvenlik ynetim sistemleri iin bir *İř Sađlıđı ve Gvenlik Deđerlendirmesi Serisi*dir.

Kuruluřun İS&G risklerini denetlemesine yardımcı olmak zere hazırlanmıřtır.

Sertifikalandırılacak ve deđerlendirilecek olan kabul edilmiř bir standart iin geniř aplı talebin yanıtı olarak geliřtirilmiřtir.

İS&G Yönetim Sistemi Nedir?

6

- İş Sağlığı ve Güvenliği Yönetim Sistemi (İS&G YS) sağlık ve güvenlik risklerini idare etmek için koordineli ve sistematik bir yaklaşımdır.
- Kuruluşların güvenlik performanslarını ve sağlık ve güvenlik mevzuatlarıyla standartlarına uyumlarını sürekli olarak geliştirmelerine yardım eder.
- Sağlık ve güvenlik tehlikelerini gidererek veya daha iyi yöneterek işyerindeki kişileri koruyan daha güvenli çalışma ortamları yaratır.

Kuruluşun İS&G Yönetim Sistemini Uygulamasının Yararları

7

- İS&G performansının iyileştirilmesi
- Sağlık ve güvenlik tehlikelerini önlemesi
- Sorumluluğun azaltılması
- Daha az kaza olması
- Maliyetin düşürülmesi
- Tedarvi ettirmektense sağlığın bozulmasının ilk baştan önlenmesi
- Genel görüntünün düzeltilmesi
- Müşterinin güvenini arttırması
- Rekabet avantajı sağlaması
- Sermayeye daha iyi erişilmesi
- Şirketin imajını iyileştiri
- Ulusal / uluslararası alanlarda tanınmayı sağlar

İS&G Yönetim Sisteminin temeli aşağıdaki şekilde gösterildiği gibi 4 maddeye dayanır.

8

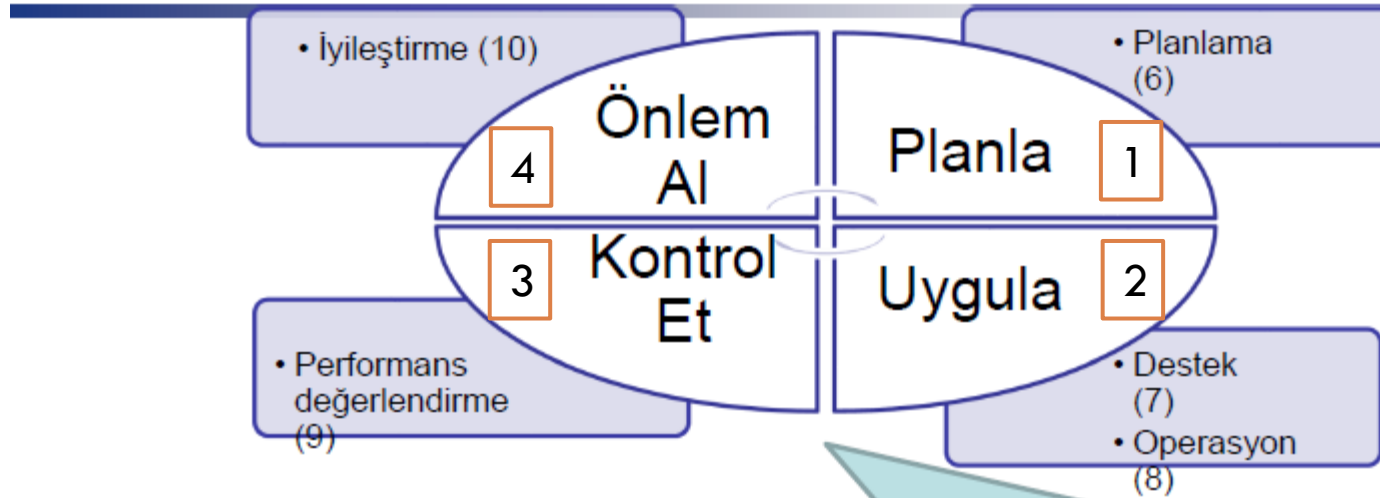

İş sağlığı ve güvenliği standardı bildiğiniz üzere diğer ISO standartları gibi uluslararası standart olarak geçmemekteydi. Şimdi uluslararası standart kurumunun içerisinde yer almaktadır. Tabii ki bu duruma gelebilmesi için yeni sistemlerin ortak bir çatı altında tutulmasını sağlayan yüksek seviyeli yapıya geçiş yapması gerekti. Bu yapının temelini oluşturan (Planla- Uygula-Kontrol Et- Önlem Al) ilkesi ile adapte olarak diğer standartlar arasındaki madde farklılıklarını da ortadan kaldırmış oldu.

İS&G Yönetim Sisteminden Elde Edilen Faydalar

Bir İSG yönetim sistemini benimseyen kuruluşlar, aşağıdaki faydaları elde ettiklerini söylemektedirler*:

%79

Yönetmeliklere
uymamıza
yardımcı oluyor

%64

Riski
yönetebilmemizi
sağlıyor

%57

Kuruluşumuza
güven aşıyor

%55

İşimizi
korumamıza
yardımcı oluyor

ISO 45001:2018 Standard İçeriği Ve Değişiklikler

Madde 1	Kapsam
Madde 2	Atıf yapılan standartlar ve/veya dokümanlar
Madde 3	Terimler ve tarifler
Madde 4	Kuruluşun Bağlamı
Madde 4.1	Kuruluşun bağlamının anlaşılması
Madde 4.2	Çalışanların ve diğer ilgili tarafların ihtiyaç ve beklentileri
Madde 4.3	Yönetim Sistemin kapsamının belirlenmesi
Madde 4.4	İş Sağlığı ve Güvenliği Yönetim Sistemi
Madde 5 – Liderlik ve Çalışanların Katılımı	
Madde 5.1	Liderlik ve taahüt
Madde 5.2	İSG Politikası
Madde 5.3	Kurumsal görev, yetki ve sorumluluklar
Madde 5.4	Çalışanların katılımı ve danışma
Madde 6 - Planlama	
Madde 6.1.1	Genel
Madde 6.1.2	Risk ve fırsatlara ait tehlikelerin belirlenmesi ve değerlendirilmesi
Madde 6.1.3	Yasal Gereklilikler ve diğer gereksinimlerin belirlenmesi

Madde 6.1.4	Planlanan aksiyonlar
Madde 6.2	İSG amaçları ve bunlara ulaşmak için planlama
Madde 7 - Kaynak	
Madde 7.1	Kaynaklar
Madde 7.2	Yeterlilik
Madde 7.3	Farkındalık
Madde 7.4	İletişim
Madde 7.5	Dokümante edilmiş bilgi
Madde 8.1	Operasyonel planlama ve kontrol
Madde 8.2	Acil duruma hazır olma ve müdahale
Madde 9 - Performans değerlendirme	
Madde 9.1	İzleme, ölçme, analiz ve değerlendirme
Madde 9.1.1	Genel
Madde 9.1.2	Uygunluğun Değerlendirilmesi
Madde 9.2	İç denetim
Madde 9.3	Yönetim gözden geçirmesi
Madde 10 - İyileştirme	
Madde 10.1	Genel
Madde 10.2	Olay, uygunsuzluk ve düzeltici faaliyet
Madde 10.3	Sürekli iyileştirme

ISO 45001'in Yapısı diđer yönetim sistemlerinin ortak yapısıyla uyumludur

11

ISO 45001'in içeriđini oluřturan maddeler řunlardır:

1. Kapsam
2. Normatif Referanslar
3. Terimler ve Tanımlar
4. Kuruluřun Bađlamı
5. Liderlik ve alıřanların katılımı
6. Planlama
7. Destek
8. Operasyon
9. Performans Deđerlendirme
10. İyileřtirme

ISO 45001 İS&G Yönetim Sistemi

12

ISO 45001'in aşağıda yer alan ilk 3 maddesi açıklama ve tanımlamaları içermektedir. Yapılacak olan çalışmalar 4. maddeden itibaren planlanmaktadır.

1. Kapsam
2. Normatif Referanslar
3. Terimler ve Tanımlar

ISO 45001 Madde Yapısı (4-10)

13

PLANLA				UYGULA	KONTROL ET	ÖNLEM AL
4.Kuruluşun bağlamı	5.Lider ve çalışan katılımı	6.Planlama	7. Destek	8.Operasyon	9.Performans	10. İyileştirme
4.1 Kuruluşu ve bağlamını anlamak	5.1 Liderlik ve taahhüt	6.1 Risk ve fırsatlar	7.1 Kaynaklar	8.1 Operasyonel planlama ve kontrol	9.1 İzleme, ölçüm, analiz ve performans değerlendirme	10.1 Genel
4.2 Çalışanlar ve ilgili tarafların ihtiyaç ve beklentileri	5.2 İS&G politikası	6.2 İS&G hedefleri ve onlara nasıl ulaşılabileceğinin planlanması	7.2 Yetkinlik	8.2 Acil Durum hazırlığı ve müdahalesi	9.2 İç tetkik	10.2 Olay, uygunsuzluk ve düzeltici faaliyet
4.3 İSG yönetim sisteminin kapsamının belirlenmesi	5.3 Görev ve sorumluluklar ve yetkiler		7.3 Farkındalık		9.3 Yönetimin gözden geçirmesi	10.3 Sürekli iyileştirme
4.4 İSG yönetim sistemi	5.4 Çalışanların görüşü ve katılımı		7.4 İletişim			
			7.5 Doküman ve bilgi			

Madde 4: Kuruluşun Bağlamı

14

- Bu madde ;
- Bir organizasyonun ne olduğunu , ne yaptığını, faaliyetlerini ve İSG sorumluluklarını yönetme ve amaçlanan sonuçlarına ulaşma yeteneğini etkileyebilecek olanı anlama konusunda rehberlik sağlar.
- İhtiyaç ve beklentileri ile birlikte yönetim sisteminin kapsamını belirlemede yardımcı olan ve bunu desteklemek için gereken süreçte yer alan ilgili tarafların tanımlanmasını içerir.

Madde 4: Kuruluşun Bağlamı

15

Bu madde de aşağıdaki alt başlıklarda çalışma yapılır:

- 4.1 Kuruluşu ve kuruluşun bağlamını anlamak
- 4.2 Çalışanlar ve diğer ilgili tarafların ihtiyaçlarını ve beklentilerini anlamak
- 4.3 İS&G yönetim sisteminin kapsamını belirlemek
- 4.4 İS&G yönetim sistemi

Madde 5: Liderlik ve Çalışan Katılımı

16

- Bu madde ;
- Bir organizasyonun ne olduğunu , ne yaptığını, faaliyetlerini ve İSG sorumluluklarını yönetme ve amaçlanan sonuçlarına ulaşma yeteneğini etkileyebilecek olanı anlama konusunda rehberlik sağlar.
- İhtiyaç ve beklentileri ile birlikte yönetim sisteminin kapsamını belirlemede yardımcı olan ve bunu desteklemek için gereken süreçte yer alan ilgili tarafların tanımlanmasını içerir.

Madde 5: Liderlik ve Çalışan Katılımı

17

Bu madde de aşağıdaki alt başlıklarda çalışma yapılır:

5.1 Liderlik ve taahhüt

5.2 İSG politikası

5.3 Kurumsal görev yetki ve sorumluluklar

5.4 Çalışanların görüşlerinin alınması ve çalışanların katılımı

Madde 6: Planlama

- Bu madde ;
- İSG yönetim sisteminin geliştirilmesi ve uygulanmasını planlarken göz önünde bulundurması gereken öğeleri içermektedir.
- Planlama, aynı zamanda, İSG yönetim sisteminin hedeflerine ulaşmasını sağlayabilmek için süreçlerin geliştirilmesini de içermelidir.
- İSG sisteminin uygulanması nedeniyle istenmeyen etkilerin önlenmesi için yapılacak planlamaları, çalışanları sağlık ve güvenliğinin kurumun her seviyesinde sürekli olarak iyileştirilmesi için yapılacakları açıklanmalıdır.

Madde 6: Planlama

19

Bu madde de ařađıdaki alt bařlıklarda alıřma yapılır:

6.1 Risk ve fırsatları belirleme faaliyetleri

6.1.1 Genel

6.1.2 Tehlike tanımlaması ve risk ve fırsatları deđerlendirme

6.1.3 Yasal řartlar ve diđer řartların belirlenmesi

6.1.4 Planlama faaliyeti

Madde 7: Destek

- Bu madde ;
- İSG yönetim sistemini kurmak, uygulamak, sürdürmek ve sürekli iyileştirmek için yeterli kaynakları belirlemesini ve sağlamasını gerektirmektedir.
- Kaynaklar, İSG girişimlerini desteklemek için yeterli personel, ekipman ve uygun altyapıyı içerebilir. Çalışanların görevlerini yerine getirirken sahip oldukları yetkinlikler ve tehlikeleri belirleme kabiliyetleri gözden geçirilmeli ve belgelendirilmelidir.
- Belgeler uygun eğitim, deneyim veya resmi eğitim şeklinde olabilir.

Madde 7: Destek

21

Bu madde de ařađıdaki alt bařlıklarda alıřma yapılır:

7.1 Kaynaklar

7.2 Yetkinlik

7.3 Farkındalık

7.4 İletişim

7.4.1 Genel

7.4.2 İç iletişim

7.4.3 Dış iletişim

7.5 Dokümente edilmiş bilgi

7.5.1 Genel

7.5.2 Oluřturma ve
güncelleme

7.5.3 Dokümente edilmiş
bilginin kontrolü

Madde 8: Operasyon

Bu madde de ;

- Standardın operasyon bölümünde, kuruluşun standardın gerektirdiği süreçleri nasıl uygulayacağı, nasıl sürdüreceği ve nasıl kontrol edeceği tanımlanmaktadır.
- Çeşitli süreçler için kriterlerin oluşturulmasını, süreçlerin kontrollerinin uygulanmasını ve belgelerin muhafaza edilmesini içerir.
- Kurumun, tehlikeleri araştırması ve tehlikeyi gidermek için düzeltici eylemler geliştirmesi gerekmektedir.

Madde 8: Operasyon

23

Bu madde de ařađıdaki alt bařlıklarda alıřma yapılır:

8.1 Operasyonel planlama ve kontrol

8.1.1 Genel

8.1.2 Tehlikeleri ortadan kaldırma ve İSG risklerini azaltma

8.1.3 Deđiřim ynetimi

8.1.4 Satın alma

8.2 Acil duruma hazır olma ve mdahale

Madde 9: Performans deęerlendirme

Bu madde de;

- Süreci veya standardı uygularken ilerlemeyi veya etkililięi ölçmek için performansların izlenmesi, ölçülmesi ve analiz edilmesi için kullanılacak yöntemler belirlenir.
- Kuruluş, İSG sisteminin performansının deęerlendirileceęi kriterleri belirlemelidir.
- Performans kriterleri ölçülebilir şartlarla ifade edilmelidir.
- Kuruluş da , bir iç denetim süreci de geliştirilmeli ve uygulanmalıdır. Denetimler, İSG sisteminin iç, yasal veya düzenleyici gereklilikleri ve ISO standardının gerekliliklerini karşıladığından emin olmak için belirli aralıklarla programlanmalıdır.

Madde 9: Performans deęerlendirme

25

Bu madde de ařaęıdaki alt bařlıklarda alıřma yapılır:

9.1 İzleme, ölçüm, analiz ve performans deęerlendirme

9.1.1 Genel

9.1.2 Uygunluk deęerlendirmesi

9.2 İç tetkik

9.3 Yönetimin gözden geçirmesi

Madde 10: İyileştirme

26

- Kuruluş iyileştirme yapmak üzere faaliyete geçtiğinde, İSG performansının analiz ve değerlendirmesinin, uygunluk değerlendirmesinin, iç tetkikin ve yönetimin gözden geçirmesinin sonuçlarını dikkate almalıdır.
- İyileştirme örnekleri düzeltici faaliyet, devamlı iyileştirme, köklü değişiklik, inovasyon ve yeniden yapılanmayı içerir

Madde 10: İyileştirme

27

Bu madde de aşağıdaki alt başlıklarda çalışma yapılır:

10.1 Genel

10.2 Olay, uygunsuzluk ve düzeltici faaliyet

10.3 Sürekli iyileştirme



Teşekkürler...